



PN 1,0 (10 / ²)
,



3

DN, .	3/ .	,
300		1,8 ± 0,09
400		2,4±0,12

1.9 3721-005-08832266-2011 . 5762-2002;

1.10 () , 4.

4

DN, .	()	()	,
300	763	76,3	137,3
400	954	95,4	238,5

2.

2.1. DN ____3/ _____ 5762-2002; 3721-005-08832266-2011 .

2.2. - 3 .
 2.3. .
 2.3.1. 12 ,
 18 .
 2.3.2. - 12 .
 2.3.3. - 2500 .

3.

3.1. , ,
 3.2. , ,
 , 3

РОССИЙСКАЯ ФЕДЕРАЦИЯ
СЕРТИФИКАТ СООТВЕТСТВИЯ
 (обязательная сертификация)

№ С-RU.АГ17.В.00992 ТР **0767494**
(номер сертификата соответствия) (символы и номер Ватно)

ЗАЯВИТЕЛЬ: Федеральное казенное учреждение Исправительная колония №2 Управления Федеральной службы исполнения наказаний по Республике Татарстан.
 Адрес: г.Казань, ул. Производственная д.18.
 ОГРН: 1021603470393, ИНН: 1659007313. Телефон +7432773202, факс +7432773202.

ИЗГОТОВИТЕЛЬ: Федеральное казенное учреждение Исправительная колония №2 Управления Федеральной службы исполнения наказаний по Республике Татарстан.
 Адрес: г.Казань, ул. Производственная д.18.
 ОГРН: 1021603470393, Телефон +7432773202, факс +7432773202.

ОРГАН ПО СЕРТИФИКАЦИИ ПРОДУКЦИИ: ООО "ЦЕНТР СТАНДАРТИЗАЦИИ И ПОДТВЕРЖДЕНИЯ КАЧЕСТВА И УСТОЙЧИВОСТИ СЕРВИСА КОМПЛЕКСИ "СООТВЕТСТВИЕ", 117420, г. Москва, ул. Профсоюзная, д. 57, офис 900. Тел: (499) 678-20-79, Email: info@cselle.ru, ОГРН: 1107746914934, Аттестат рег. № РОСС RU.0001.11А1.17 выдан 26.01.2011г. Федеральным агентством по техническому регулированию и метрологии.

ПОДТВЕРЖДАЕТ, ЧТО: Арматура трубопроводная: затвор дисковый поворотный, краны обратный поворотный, задвижка поворотный, задвижка обратный поворотный, задвижка шаровый, задвижка шаровый с выдвигаемым штоком, задвижка шаровый с выдвигаемым штоком, задвижка шаровый с выдвигаемым штоком, задвижка шаровый с выдвигаемым штоком, задвижка шаровый с выдвигаемым штоком.

СООТВЕТСТВУЕТ ТРЕБОВАНИЯМ: Технический регламент о безопасности технического регламента машин и оборудования (Постановление (Технический регламентов) Правительства РФ от 15.09.2009 N 753)

сертификат действителен с даты выдачи (или с даты окончания срока действия сертификата соответствия)

код ОК 005 (ОКП) 37 2000
 код ЕКПС
 код ТН ВЭД России

ПРОВЕДЕННЫЕ ИССЛЕДОВАНИЯ: протоколов (5 шт.) сертификационных испытаний № (ИСПЫТАНИЯ) И ИЗМЕРЕНИЯ: 907-2/2011-03 от 22.03.2011 г. Испытательная лаборатория ООО "Международный центр исследований и испытаний", рег. № РОСС RU.0001.21.А1348 от 27.01.2011, адрес: 123007, Москва, ул. Шенюкина, д.4, стр.2

ПРЕДСТАВЛЕННЫЕ ДОКУМЕНТЫ: документы, подтверждающие соответствие ксерокопии сертификата соответствия, протоколы испытаний, техническое описание, технический регламент

СРОК ДЕЙСТВИЯ СЕРТИФИКАТА СООТВЕТСТВИЯ: с 23.03.2011 по 22.03.2016

 Руководитель (заместитель руководителя) органа по сертификации
 В.А. Новикова
 Эксперт (подпись) органа по сертификации
 Р.Ф. Афлятопов



476614

8.

8.1.

8.2.

, ,420022, . , . ,18.

. (843) 278-24-35

. (843) 277-32-40, 278-96-49 e-mail: market-ik2@mail.ru

www.kazan-zadvigka.ru ;

www.ik2-kaz.ru, [www. 2-](http://www.2-) .

4.

30 6 DN 300, 400.

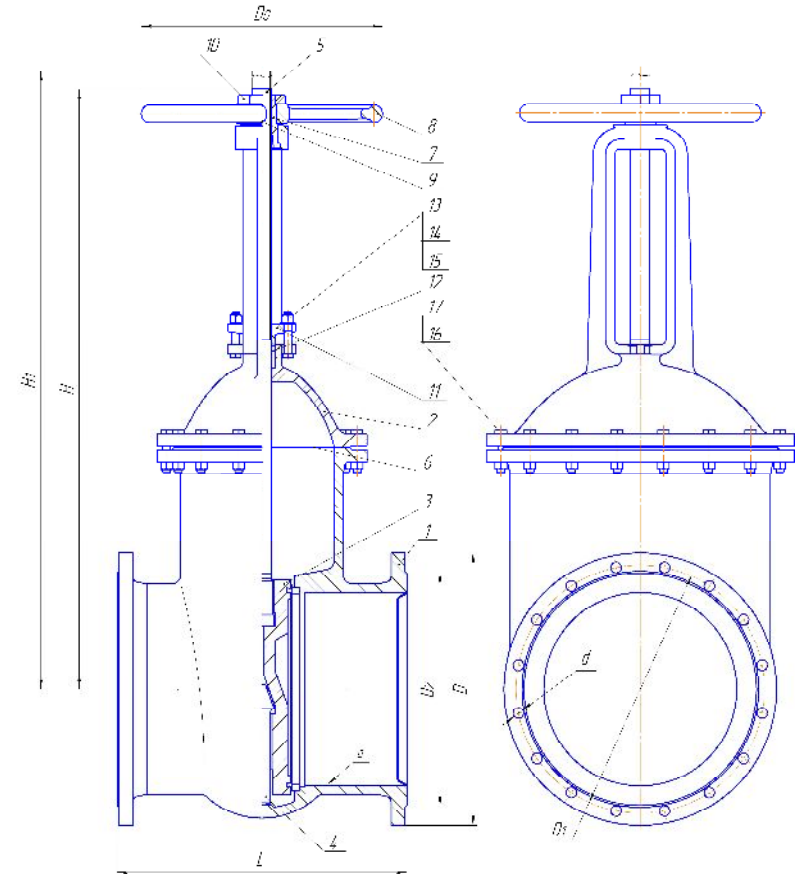

.1

4.1.

:(. .1)

- | | | | |
|-----|------|------|----------|
| 1 – | 6 – | 11 – | |
| 2 – | 7 – | 12 – | |
| 3 – | 8 – | 13 – | 12 (16) |
| 4 – | 9 – | 14 – | 12 (16) |
| 5 – | 10 – | 15 – | 12 (16) |
| | | 16 – | 16 |
| | | 17 – | 16 |

4.2.

4.3.

(.12), (.11)
(.13 14).

4.4.

(.3)
(.4),

24

$25 \pm 10^\circ$

4.5.

(.5) (.7)

7.1.

6.

5.

6

5.1.

5.2.

1.

(-)

5.3.

.110 ,

5.4.

2.

6.

3.

-

-

-

5

6

1.			(-)
2.			
3.			

1.

1.1

1.2

1.3

30 6 DN 300, 400; N 1,0 (10 / ²) 3721-005-08832266-2011.

1.4

: , N 1,0 (10 / ²)
225° (. 1).

1

N		10		
		15±0,75		
		10	9	8,5
		120	200	225
		26-07-817-73		
		2, 4		
		-15° +40° ; +1° +40°		

1.5

(. 2).

2

DN,										n
	L	()	(¹)	D ₀	D	D ₁	D ₂	d		
300	500	975	1280	360	440	400	370	22	12	242
400	600	1245	1650	500	565	515	482	26	16	418

:(. .1)

1.6

3706-93.

1.7

54432-2011;

1.8

(11 / ²).
«D» 9544-93 (. 3).
2

1,1